 Aviation DOA Nr.: EASA.21J.025	Service Information	Dokument Nr.: SI-AT01-008
		Ausgabe/Issue: A.01 Seite/Page: 1 of 3

Service Information SI-AT01-008

Triebwerkswechsel ROTAX 912S/ Engine Replacement ROTAX 912S

A TECHNISCHE ANGABEN

A-1 Betroffene Flugzeuge:

Muster AQUILA AT01,
betroffene Werknummern: **ALLE.**

A-2 Gegenstand:

ATA-Chapter: 71-00

Besonderheiten bei Triebwerkswechsel.

A-3 Anlass:

Bei einem Triebwerkswechsel müssen verschiedene Besonderheiten, die mit dem Muster Aquila AT01 zusammenhängen berücksichtigt werden.

A-4 Information:

Folgende Besonderheiten müssen bei einem Triebwerkswechsel berücksichtigt werden:

1. Kraftstoffsystem:

Serienmäßig seitens Rotax ist im Kraftstoffsystem eine Rücklaufdrossel von 0,35 mm vorgesehen. In der Aquila AT01 ist an dieser Stelle eine Drossel der Größe 0,25 mm eingebaut. Diese muss nach Triebwerkswechsel wieder installiert werden, da es anderenfalls zu Problemen in der Kraftstoffversorgung des Motors kommen kann.

A TECHNICAL DETAILS

A-1 Airplanes affected:

Type AQUILA AT01,
affected S/N: **ALL.**

A-2 Subject:

ATA-Chapter: 71-00

Specifics during an engine replacement.

A-3 Reason:

Some specifics, associated with the type design of the Aquila AT01, must be taken into account during an engine replacement.

A-4 Information:

The following specifics must be taken into account during an engine replacement:

1. Fuel System:

Rotax serially uses an orifice with a size of 0,35mm (0.014 in.) in the fuel return system. An orifice with a size of 0,25 mm (0.01 in.) is used in the Aquila AT01 fuel system. This Aquila-orifice must be reinstalled after a replacement of the engine, otherwise a fuel pressure problem can be caused.

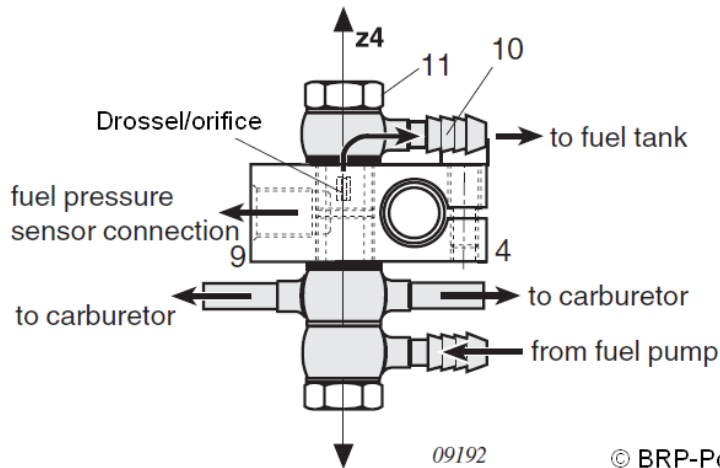

**Kraftstoffverteiler (Auszug aus Einbauhandbuch ROTAX® 912S –Serie)
fuel connection (Extract from Installation Manual ROTAX® 912S – Series)**

2. geänderte Ansaugluftverteiler (Airbox):

Ab Februar 2010 wird seitens Rotax ein modifizierter Ansaugluftverteiler verwendet. Dies führt seitens Aquila zu einer geänderten Ausführung der Drainage der Airbox und der Vergasertassen. Diese geänderte Drainageführung muss bei einem Triebwerkswechsel berücksichtigt werden.

2. changes to the airbox:

Since February 2010 ROTAX has introduced a modified airbox. This change caused a change in the design of the drainage system for the airbox and the drip trays of the AQUILA AT01. This changed drainage system must be taken into account during engine replacement.

ALT/OLD

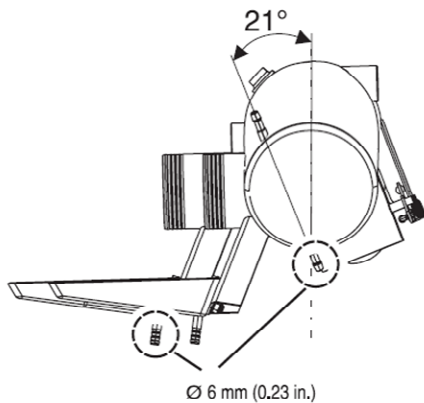

NEU / NEW

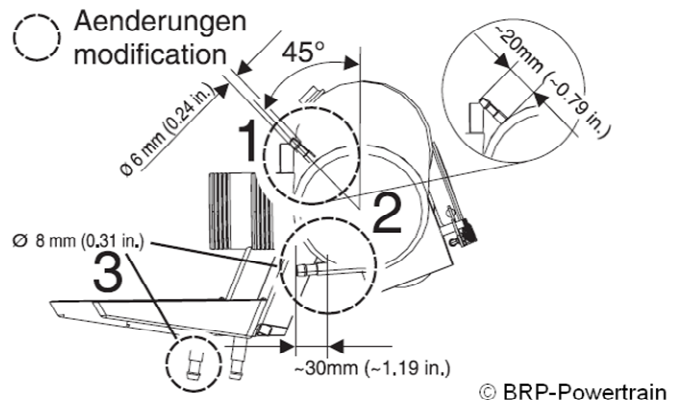

**Ansaugluftverteiler (Auszug aus Einbauhandbuch ROTAX® 912S –Serie)
AIRBOX (Extract from Installation Manual ROTAX® 912S – Series)**

 Aviation DOA Nr.: EASA.21J.025	Service Information	Dokument Nr.: SI-AT01-008
		Ausgabe/Issue: A.01 Seite/Page: 3 of 3

B SONSTIGES

Das notwendige Teilesatz für die geänderte Drainageführung kann bei der Aquila Aviation by Excellence AG unter der Teilenummer: AT01-7000-012 bestellt werden.

Der technische Inhalt dieses Dokuments ist aufgrund der Genehmigung als Entwicklungsbetrieb mit der DOA-Nr. EASA.21J.025 genehmigt.

Schoenhagen, 22. Februar 2010

AQUILA Aviation by Excellence AG
Flugplatz
D-14959 Schoenhagen

B OTHER INFORMATION

The necessary parts for the modification of the drainage system will be supplied by AQUILA Aviation by Excellence AG as set. (P/N: AT01-7000-012).

The technical content of this document is approved under the authority of DOA-No. EASA.21J.025.



Peter Ellwanger
Musterprüfleitstelle (MPL)/
Head of Airworthiness
Approved Design Organisation EASA.21J.025